

Ausdruck ist nur zur Information und wird bei Änderung nicht berücksichtigt. This printed copy is for information only and is subject to alteration.



# Rohradapter

Tube adapter

975 883 09

(vorläufiges techn. Datenblatt)  
(provisional technical data sheet)

WERMA Signaltechnik  
GmbH + Co. KG  
Dürbheimer Straße 15  
78604 Rietheim-Weilheim  
Phone +49(0)7424 9557-0  
Fax +49(0)7424 9557-44  
info@werma.com

**Bestell-Nr.:**

order no.:  
975 883 09 Rohradapter  
Tube adapter

**Zubehör:**

accessories  
Befestigungsschrauben für Leuchte und  
Membrantülle zur Abdichtung des Rohrs im  
Lieferumfang enthalten.  
Fixing screw for lamp and membrane grommet to  
seal the tube included.

**Mechanische Daten:**

mechanical specification  
Material Adapter: PC/ABS, schwarz  
material adapter PC/ABS, black  
Material Mutter: PC/ABS, schwarz  
material nut PC/ABS, black  
Gewicht ca.: 100 g  
weight approx.  
Temperatur: -20° ... +50 °C  
temperature  
Befestigung: Aufnahme passend für 1/2" NPT  
fixing oder Ø25mm Rohre  
Suitable for 1/2" NPT or Ø25mm tubes

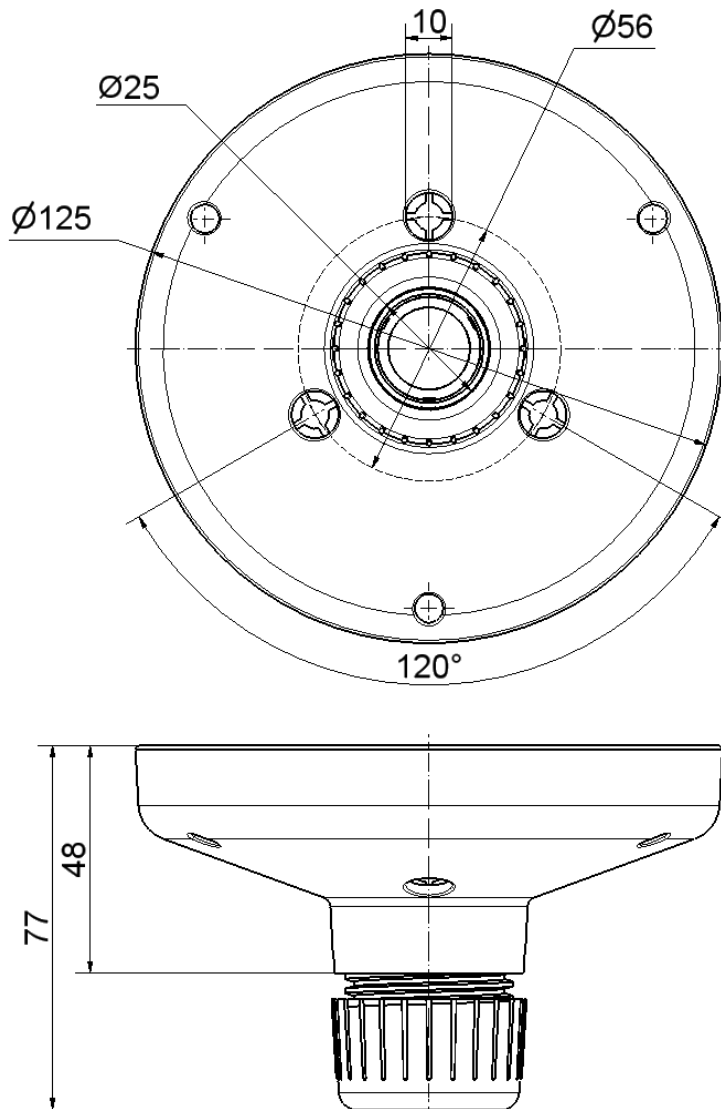

**Hinweis:** Alle Angaben beziehen sich auf U<sub>nenn</sub> und Raumtemperatur!  
Note: All electrical and life duration specifications refer to U<sub>nenn</sub> and room temperature!

	Gezeichnet drawn up	Geprüft checked	Freigegeben released	Datenblatt-Nr. data sheet no.
Name name	E. Jennert-Berndt	K. Rapp	C. Höhler	312883008
Datum date	27.09.2010	28.09.2010	28.09.2010	